

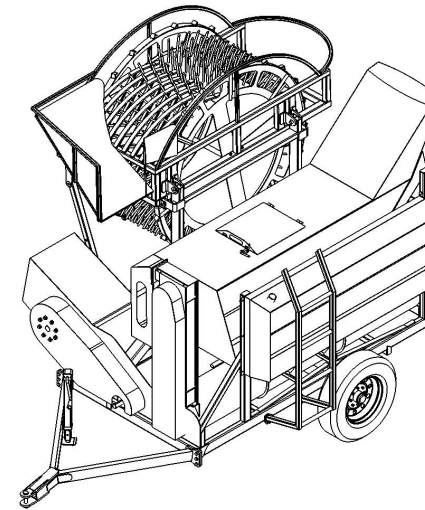

ESPECIFICACIONES	MOD. H7-120 PREMIUM	MOD. H7-120 ST
DIMENSIONES Y PESO		
Largo	4.17 m (13.68 ft)	4.17 m (13.68 ft)
Ancho	2.60 m (8.51 ft)	2.70 m (8.85 ft)
Alto	3.04 (9.98 ft)	2.23 m (7.30 ft)
Peso basico vacio	2300 kg (5071 lb)	1540 kg (3395 lb)
ENGANCHE Y ESTRUCTURA BASE		
Enganche al tractor	Jalón de posicion ajustable, para bola de 2" o Mediante perno de 1 1/8	Jalón de posicion ajustable, para bola de 2" o Mediante perno de 1 1/8
Sección de la estructura tubular principal	PTR 4 x 2 pulg (101.6 x 50.8 mm)	PTR 4 x 2 pulg (101.6 x 50.8 mm)
Número de llantas	2 (con rin de 8 birlos)	2 (con rin de 8 birlos)
Tamaño de llantas	ST7.50-16	ST7.50-16
Soporte estabilizador	Gato mecánico con manibela	Gato mecánico con manibela
SISTEMA DE RECOLECCIÓN Y ALIMENTACIÓN		
Tipo de sistema	Cabezal recolector con picos	Manual
Ancho del cabezal recolector	30 pulg (762 mm)	No aplica
Medida de la garganta de entrada	20 x 16 pulg (508 x 406.4 mm)	20 x 16 pulg (508 x 406.4 mm)
SISTEMA DESEMILLADOR		
Tipo de Sistema	Rotor de martillos fijos	Rotor de martillos fijos
Diámetro del rotor	18 pulg (457.2 mm)	18 pulg (457.2 mm)
Largo del rotor	18.5 pulg (463 mm)	18.5 pulg (463 mm)
SISTEMA DE LIMPIEZA		
Tipo de sistema	Cilindros con gusanos de paletas flexibles	Cilindros con gusanos de paletas flexibles
Elementos del sistema de limpieza	Un cilindro extractor, dos cilindros despulpadores y un tanque de agua	Un cilindro extractor, un cilindro despulpador y un tanque de agua
Diámetro (Ø) y longitud del extractor	Ø15 x 86 pulg (Ø381 x 2184.4 mm)	Ø15 x 86 pulg (Ø381 x 2184.4 mm)
Diámetro (Ø) y longitud del despulpador	Ø15 x 106 pulg (Ø381 x 2692.4 mm)	Ø15 x 106 pulg (Ø381 x 2692.4 mm)
Capacidad del tanque de agua	300 Lts	300 Lts
SISTEMA DE MANEJO DE SEMILLA		
Almacenamiento de semilla	Tolva de volteo	Tolva fija (descarga por compuerta)
Capacidad de tolva	1215 Lts	1100 Lts
REQUERIMIENTOS DEL TRACTOR		
Potencia min requerida	80 hp	70 hp
Flujo hidraulico min. Gpm (Lpm)	12.7 (48.1)	No aplica
Num. De valvulas remotas	2	No aplica
Requerimientos de la TDF	1 3/8 Z6, 540 rpm	1 3/8 Z6, 540 rpm

7120



7120

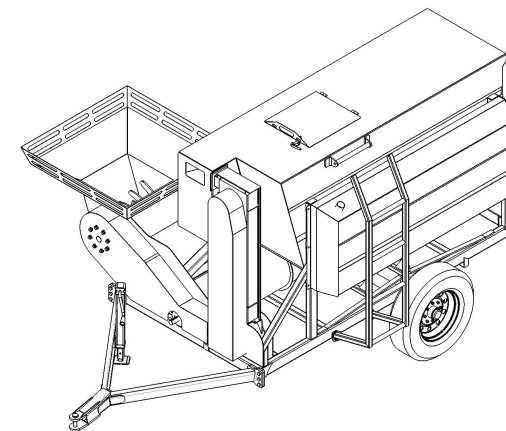

QMQMNFUPTBSÓPMBTBTUUSFMMBTTFSTFBSBEMFSDIPEFDBNCJBSEJTFZETQFDJGDBDJPOFTEFMQSPEDUPTJODDSSEEDJOHETBQOTBCJMEBEDJECMJHBDJDTTFDEOUFBSFDDJDE
BNQPBTBBDJFOEBBBOEBHEMBBDDBM

